

# BIS Mordazas para vigas Modelo C - 170

(K 20 05)

para bordes hasta 28 mm

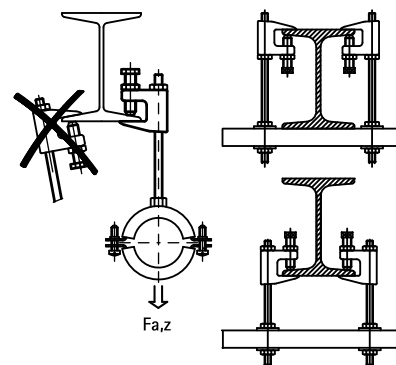
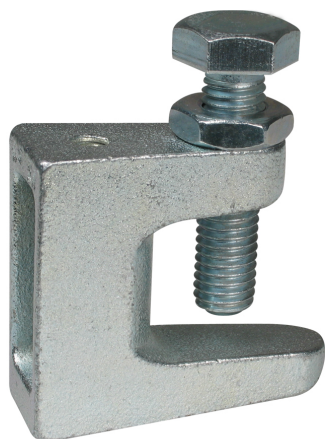

## Características y ventajas

- para una fijación sólida a construcciones de acero sin necesidad de soldadura ni de taladro
- de acuerdo con las regulaciones VdS es obligatorio el uso de una correa adicional de emergencia en el soporte de tuberías por encima de DN65
- tornillo con cabeza hexagonal DIN 933 clase 8.8 de resistencia, punta de tornillo con aro cóncavo de acuerdo con EN ISO 4753 y tuerca de bloqueo
- material: garra para vigas hecha de hierro fundido; perno de acero endurecido, tuerca de acero, acero zincado
- ver también: BIS Correa de seguridad (page K 20 06)



Pieza N°	Código	A (mm)	R	G	B (mm)	H (mm)	SW1 (mm)	F <sub>a,z</sub> (N)	FM	VdS	U.m.v.1
6003006	TK10-M6	≤23	M6	M10	50	45	17	2.500	-	-	50
6003008	TK10-M8	≤23	M8	M10	50	45	17	2.500	-	VdS	50
6003010	TKN10-M10	≤20	M10	M10	44	42	17	2.500	FM	VdS	50
6003310	TK16-M10	≤28	M10	M12	58	58	19	2.500	FM	VdS	25
6003012	TK12-M12	≤26	M12	M10	58	54	17	3.500	FM	VdS	25
6003016	TK16-M16	≤28	M16	M12	58	58	19	5.500	FM	VdS	25
6003906	-	≤18	∅ 7 mm	M8	38	35	13	1.200	-	-	50
6003908	TK10-D9	≤23	∅ 9 mm	M10	50	45	17	2.500	-	VdS	50
6003910	TKN10-D11	≤20	∅ 11 mm	M10	44	42	17	2.500	FM	VdS	50
6003912	TK12-D13	≤26	∅ 13 mm	M10	58	54	17	3.500	FM	VdS	25

Apriete la tuerca manualmente y realice medio giro más con ayuda de una llave inglesa. Apriete la contratuerca manualmente y realice 1/8 de giro con ayuda de una llave inglesa. Certificados disponibles bajo petición.

