

Walraven RapidStrut® Carril de fijación (BUP1000)

(H 04 13)

for medium weight fixing applications



65018627

65018647

65018667

65018687

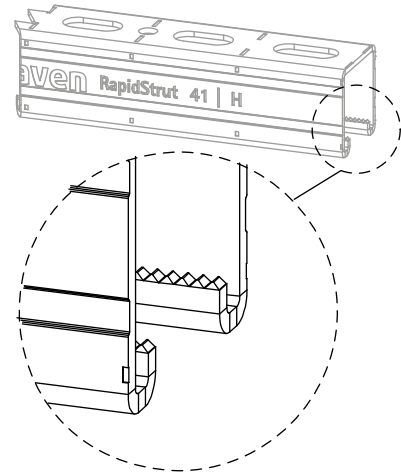

Características y ventajas

- sistema de carriles universal
- la protección a la corrosión se mantiene después del corte
- la distancia entre el extremo final del carril y el primer orificio es siempre la misma
- con bordes interiores con perfil serrado para un agarre adicional
- con un patrón de agujeros optimizado que incluye agujeros para anclajes redondos
- con marcas de sierra cada 50 mm en los 3 lados del perfil
- tratamiento de la superficie:
 - este producto forma parte del Sistema Walraven BIS UltraProtect® 1000
 - idóneo para aplicaciones en interior y al aire libre
 - resistencia mínima de 1.000 horas en un test de niebla salina (max. 5% óxido rojo) de acuerdo con ISO 9227
- desde Strut 41x41x2,5 seguridad probada contra incendios conforme a 1363-1

■ material: acero 1.0242

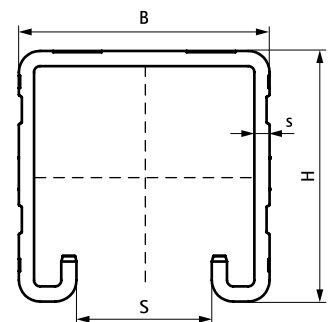
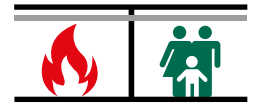

Complementarios

BIS RapidStrut® Tuercas soporte G2 (BUP1000)
 BIS RapidStrut® Hammerfix G2 (BUP1000)
 BIS Yeti® 130 sistema de soportación

Complementarios

BIS Yeti® 280 Sistema de soportación

Alternativos

Walraven RapidStrut® Carril de fijación DS 5 (BUP1000)

Walraven RapidStrut® Carril de fijación (BUP1000)

(H 04 13)

for medium weight fixing applications



65018627

65018647

65018667

65018687

carga o a nuestra ficha técnica online "Walraven RapidStrut® Hoja de datos".

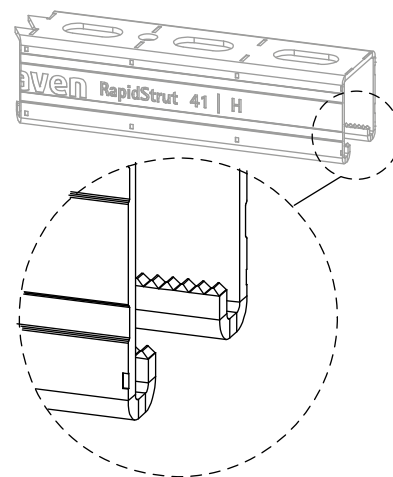

RAL-GZ 655/C
Cert.Nr. 2015-02

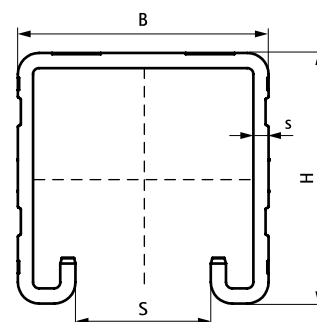

Complementarios

BIS RapidStrut® Tuercas soporte G2 (BUP1000)
BIS RapidStrut® Hammerfix G2 (BUP1000)
BIS Yeti® 130 sistema de soportación

Complementarios

BIS Yeti® 280 Sistema de soportación

Alternativos

Walraven RapidStrut® Carril de fijación DS 5 (BUP1000)